

Sicherungselemente

Ganzmetall



«Multifunktionelle Sicherungselemente – Sicherheit gegen Lockern, Sicherheit gegen Losdrehen und Sicherheit gegen Verlieren.»

Sichere Scheiben und Muttern – Ihr Nutzen

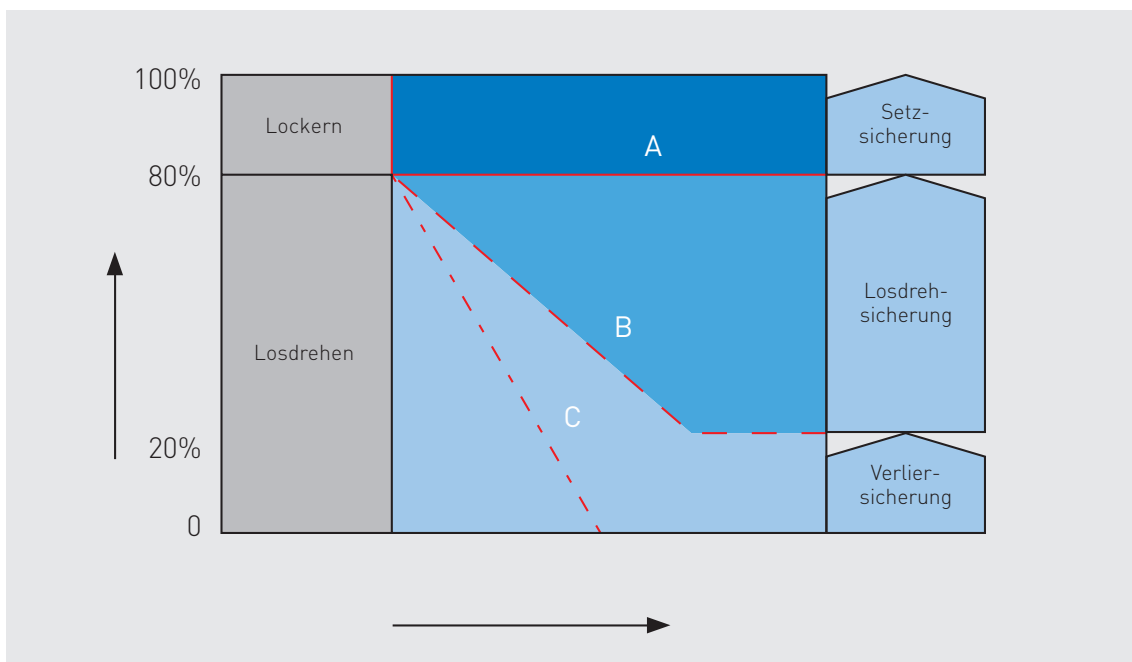

Lockern

Die Lockerung entsteht vorwiegend durch axial wirkende Kräfte. Raue Trennflächen werden eingeebnet, mitverschraubte Dichtungen können nachgeben. Auch kann durch die Betriebslast eine plastische Dehnung des Verbindungselementes eintreten. Die Verbindung setzt sich; die Vorspannkraft nimmt ab. Die Schraube oder Mutter dreht sich dabei nicht.

Losdrehen

Wirken auf eine Schraubverbindung so starke dynamische Querkräfte, dass sich die verschraubten Teile hin und her bewegen, können sich die Schrauben oder Muttern von selbst losdrehen, die Vorspannkraft fällt ab.

Verlieren

Eine einmal losgedrehte Schraube oder Mutter wird sich schon unter geringer Vibration weiterdrehen, was zum Verlust

Massnahmen gegen Lockern

Setsicherungen verhindern das Lockern der Verbindung durch Reduktion der Flächenpressung oder durch Erhöhung der Elastizitäten der Verbindung.

- Vergrösserte Klemmlänge
- Vergrösserte Auflagefläche
- Mitverspannte Federelemente (bis Klasse 8.8)

Massnahmen gegen Losdrehen

Losdrehsicherungen verhindern selbsttätiges Lösen der Verbindung. Sie erhalten bis zu 80% der ursprünglichen Vorspannkraft.

- Profilierte Verbindungselemente
- Mechanische Sicherungen
- Chemische Sicherungen

Massnahmen gegen Verlieren

Verliersicherungen erlauben ein teilweises Losdrehen, verhindern aber den Verlust der Verbindungselemente. Bis zu 20% der ursprünglichen Vorspannkraft bleibt erhalten.

- Sicherungsmuttern
- Klemmende Beschichtungen
- Gewindefurchende Elemente

Ganzmetall Sicherungsmuttern

Sicherungsmuttern Typ V3 ~DIN 980 V, Ganzmetall

☐ **BN 64** | Stahl 8, verzinkt-blau

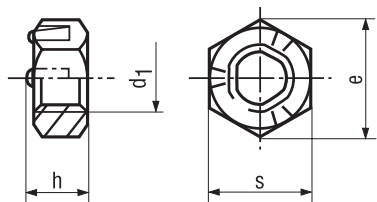

d_1	h max.	s	e min.	
M5	4,5	8	8,79	☐
M6	5,5	10	11,05	☐
M8	7	13	14,38	☐
M10	8,6	17	18,9	☐

Sicherungsmuttern **DIN 980 V**, Ganzmetall

☐ **BN 169** | Stahl 8, verzinkt-blau ohne Kragen, ☐ **BN 170** | Stahl 8, verzinkt-blau mit Kragen

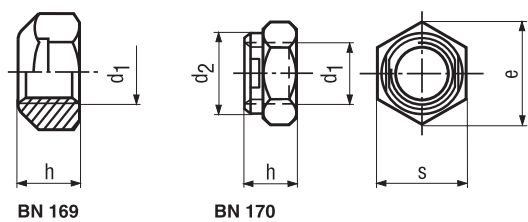

BN 169

BN 170

d_1	h max.	s	e min.	d_2	
M4	4,2	7	7,66		☐
M5	5,1	8	8,79		☐
M6	6	10	11,05		☐
M8	8	13	14,38		☐
M10	10	17	18,9		☐
M12	12	19	21,1		☐
M14	14	22	24,49		☐
M16	16	24	26,75		☐
M18	18	27	29,56	23	☐
M20	20	30	32,95	27,5	☐
M22	22	32	35,03	29,5	☐
M24	24	36	39,55	31	☐

M18 mit oder ohne Kragen
nach Wahl des Herstellers

M20-M24 mit Kragen

Sicherungsmuttern ~DIN 980 V, Ganzmetall

○ **BN 5242** | INOX A2

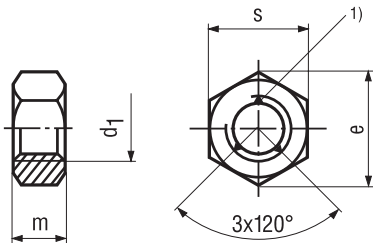

d_1	m max.	s	e	
M3	2,4	5,5	6,01	○
M4	3,2	7	7,66	○
M5	4	8	8,79	○
M6	5	10	11,05	○
M8	6,5	13	14,38	○
M10	8	17	18,9	○
M12	10	19	21,1	○
M16	13	24	26,75	○
M20	16	30	32,95	○

¹⁾ Auf einer Seite 3 Presspunkte

Sicherungsmuttern mit Flansch DIN 6927 A, Ganzmetall

▣ **BN 6782** | Stahl 8, verzinkt-blau

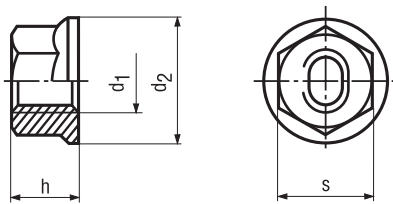

d_1	d_2 max.	h max.	s	
M5	11,8	6,2	8	▣
M6	14,2	7,3	10	▣
M8	17,9	9,4	13	▣
M10	21,8	11,4	15	▣
M12	26	13,8	18	▣
M16	34,5	18,3	24	▣

Änderungen vorbehalten. Das aktuelle Sortiment und die Abmessungen entnehmen Sie bitte Ihrem lokalen Bossard E-Shop.
Weitere Typen auf Anfrage.

FS-Ganzstahl-Sicherungsmuttern DIN 980 M, Ganzmetall

■ **BN 20168** | Stahl 8, verzinkt-gelb

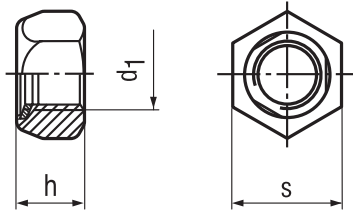

d_1	h	s	
M6	6	10	■
M8	8	13	■
M10	10	17	■
M12	12	19	■
M16	16	24	■
M20	20	30	■
M24	24	36	■
M30	30	46	■

Sicherungsmuttern Vargal[®], Ganzmetall

■ **BN 20125** | Stahl ~8, verzinkt

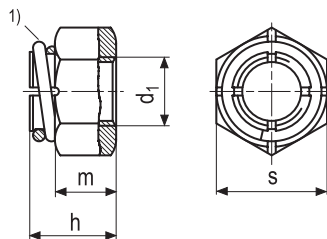

d_1	h max.	m	s	
M5	6,3	4	8	■
M6	8,2	4,5	10	■
M8	10,8	6,7	13	■
M10	12,6	8	17	■
M12	16	10,6	19	■
M14	18	12	22	■
M16	20,6	13,5	24	■
M18	22,5	14,5	27	■
M20	25,5	16,9	30	■
M22	29,8	20,5	32	■
M24	29,9	20,6	36	■
M27	33,7	24,3	41	■
M30	37	26,6	46	■
M33	40,5	28,8	50	■
M36	44,2	31,5	55	■

¹⁾ Feder: M5 – M18 Stahl feuerverzinkt

M20 – M24 INOX

M27 – M36 Stahl phosphatiert

Änderungen vorbehalten. Das aktuelle Sortiment und die Abmessungen entnehmen Sie bitte Ihrem lokalen Bossard E-Shop.
Weitere Typen auf Anfrage.

Sicherungsmuttern Spring-Stop® hohe Form, Ganzmetall

▣ **BN 174** | Stahl 6 / Federstahl, verzinkt-blau

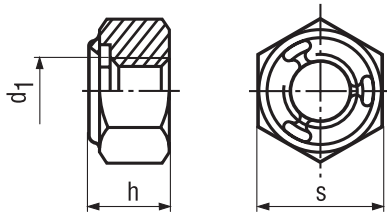

d_1	s	$h \pm 0,2$	
M5	9	4,6	▣
M6	10	5,4	▣
M8	14	7,3	▣
M10	17	8,5	▣
M12	19	10,4	▣

Sicherungsmuttern Spring-Stop® niedrige Form, Ganzmetall

▣ **BN 175** | Stahl 04 / Federstahl, verzinkt-blau

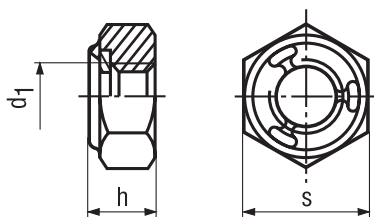

d_1	s	$h \pm 0,2$	
M6	10	3,6	▣
M8	14	5,3	▣
M10	17	5,8	▣
M12	19	7	▣
M16	24	8	▣

Änderungen vorbehalten. Das aktuelle Sortiment und die Abmessungen entnehmen Sie bitte Ihrem lokalen Bossard E-Shop.
Weitere Typen auf Anfrage.

Sicherungsmuttern Palnut® DIN 7967

■ **BN 1964** | Federstahl, schwarz

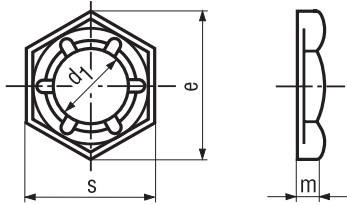

d_1	$\sim e$	s	m	
M4	8,1	7	2,5	■
M5	9,2	8	2,5	■
M6	11,5	10	3	■
M8	15	13	3,5	■
M10	19,6	17	4	■
M12	21,9	19	4,5	■
M16	27,7	24	5	■
M20	34,6	30	6	■
M22	36,9	32	6	■
M24	41,6	36	7	■
M30	53,1	46	8	■

Sicherungsmuttern Serpress® Ganzmetall

▣ **BN 20219** | Stahl 6, verzinkt-blau, ■ **BN 185** | Stahl 6, verzinkt-gelb

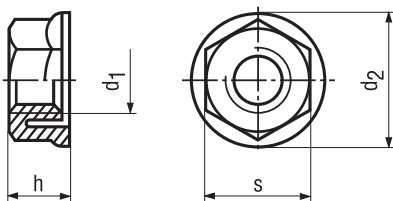

d_1	d_2	h	s	
M4	9	3,7	7	▣ ▣
M5	10,5	4,4	8	▣ ▣
M6	12,5	5,2	10	▣ ▣
M8	16	7	13	▣ ▣

Kronenmuttern DIN 935

▣ **BN 8365** | Stahl 6, verzinkt-blau

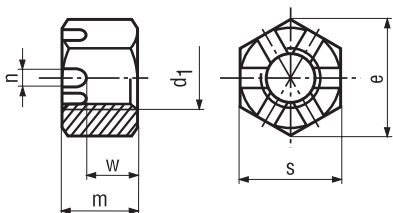

d_1	e min.	m max.	w max.	n min.	s	
M4	7,66	5	3,2	1,2	7	▣
M5	8,79	6	4	1,4	8	▣
M6	11,05	7,5	5	2	10	▣

Änderungen vorbehalten. Das aktuelle Sortiment und die Abmessungen entnehmen Sie bitte Ihrem lokalen Bossard E-Shop.
Weitere Typen auf Anfrage.

Kronenmuttern DIN 935

☐ **BN 157** | Stahl 8, verzinkt-blau, ● **BN 636** | INOX A4

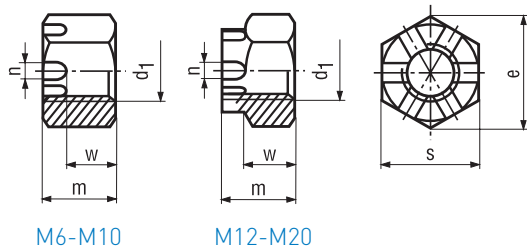

M6-M10

M12-M20

d1	e min.	m max.	w max.	n min.	s	
M6	11,05	7,5	5	2	10	●
M8	14,38	9,5	6,5	2,5	13	☐ ●
M10	18,9	12	8	2,8	16	☐ ●
M12	21,1	15	10	3,5	18	☐ ●
(M14)	24,49	16	11	3,5	21	☐
M16	26,75	19	13	4,5	24	☐ ●
(M18)	29,56	21	15	4,5	27	☐
M20	32,95	22	16	4,5	30	☐ ●
(M22)	35,03	26	18	5,5	34	☐
M24	39,55	27	19	5,5	36	☐
(M27)	45,2	30	22	5,5	41	☐
M30	50,85	33	24	7	46	☐
(M33)	55,37	35	26	7	50	☐
M36	60,79	38	29	7	55	☐
(M39)	66,44	40	31	7	60	☐
M42	71,3	46	34	9	65	☐
(M45)	76,95	48	36	9	70	☐
M48	82,6	50	38	9	75	☐

Kronenmuttern DIN 935, mit metrischem Feingewinde

☐ **BN 160** | Stahl 6 / 8, verzinkt-blau

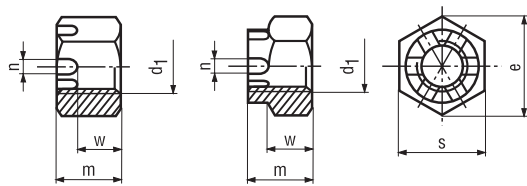

M8x1 - M10x1,25

M12x1,25 - M36x3

d1	e min.	m max.	w max.	n min.	s	
M8x1	14,38	9,5	6,5	2,5	13	☐
M10x1,25	18,9	12	8	2,8	16	☐
M12x1,25	21,1	15	10	3,5	18	☐
(M14x1,5)	24,49	16	11	3,5	21	☐
M16x1,5	26,75	19	13	4,5	24	☐
(M18x1,5)	29,56	21	15	4,5	27	☐
M20x1,5	32,95	22	16	4,5	30	☐
(M22x1,5)	35,03	26	18	5,5	34	☐
M24x2	39,55	27	19	5,5	36	☐
M30x2	52,85	33	24	7	46	☐
M36x3	60,79	38	29	7	55	☐

Änderungen vorbehalten. Das aktuelle Sortiment und die Abmessungen entnehmen Sie bitte Ihrem lokalen Bossard E-Shop.
Weitere Typen auf Anfrage.

Sechskantmuttern mit Flansch DIN 6923

▣ **BN 41187** | Stahl 8, verzinkt-blau, ▣ **BN 1973** | Stahl 8, verzinkt-gelb, ○ **BN 14476** | INOX A2

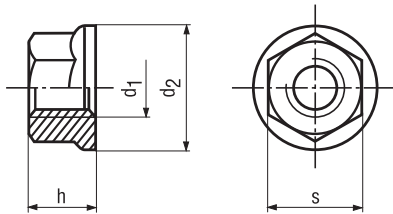

d1	d ₂ max.	s	h max.	
M3	8	5,5	4	○
M4	10	7	4,65	○
M5	11,8	8	5	▣ ▣ ○
M6	14,2	10	6	▣ ▣ ○
M8	17,9	13	8	▣ ▣ ○
M10	21,8	15	10	▣ ▣ ○
M12	26	18	12	▣ ▣ ○
M14	29,9	21	14	▣
M16	34,5	24	16	▣ ▣
M20	42,8	30	20	▣

Sechskantmuttern mit Flansch

▣ **BN 860** | Stahl 5, verzinkt-blau

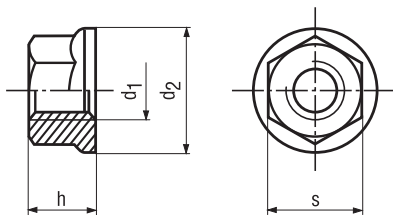

d1	d ₂ max.	s	h max.	
M3	8	5,5	3,7	▣
M4	10	7	4,5	▣
M5	12	8	5,5	▣
M6	13	10	6	▣

Änderungen vorbehalten. Das aktuelle Sortiment und die Abmessungen entnehmen Sie bitte Ihrem lokalen Bossard E-Shop.
Weitere Typen auf Anfrage.

Sechskantmuttern mit Flansch und Verzahnung ~DIN 6923

☐ **BN 30312** | Stahl 8, verzinkt-blau, ● **BN 11207** | INOX A4

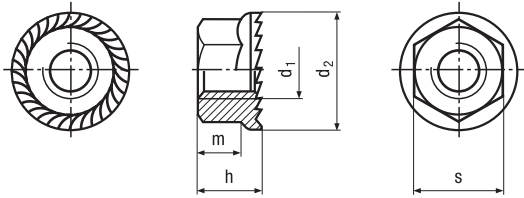

d1	d ₂ max.	s	h max.	m min.	
M3	8	5,5	4	1,6	●
M4	10	7	4,65	1,9	●
M5	11,8	8	5	2,2	☐ ●
M6	14,2	10	6	3,1	☐ ●
M8	17,9	13	8	4,5	☐ ●
M10	21,8	15	10	5,5	☐ ●
M12	26	18	12	6,7	☐ ●
M16	34,5	24	16	9	☐

Sechskant-Sperrzahnmuttern VERBUS-TENSILOCK®

■ **BN 190** | Stahl 8, schwarz

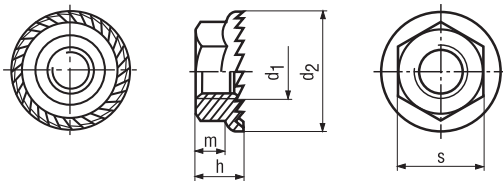

d1	d ₂ ~	s	h~	m ~	
M5	11,2	8	4,3	2,55	■
M6	14,25	10	5,5	3,3	■
M8	18,25	13	7	4,4	■
M10	21	15	7,9	5,1	■

Änderungen vorbehalten. Das aktuelle Sortiment und die Abmessungen entnehmen Sie bitte Ihrem lokalen Bossard E-Shop.
Weitere Typen auf Anfrage.

Sechskant Rippenmuttern VERBUS RIPP®

■ **BN 2798** | Stahl 10, schwarz, □ **BN 14527** | Stahl 10, Zinklamellen beschichtet

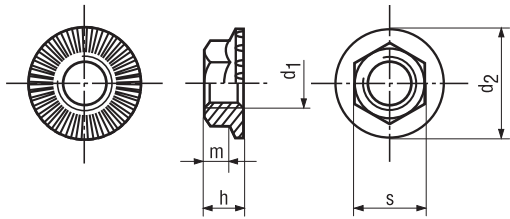

d1	d ₂	s	h	m min.	
M5	11,2	8	4,3	1,7	■ □
M6	14,2	10	5,5	2,3	■ □
M8	18,2	13	7	3	■ □
M10	21	15	8,5	3,6	■ □
M12	24	17	10	4,4	■ □
M16	31	22	14	6,7	■ □

Kombi-Sechskantmuttern mit unverlierbarer Spannscheibe

□ **BN 712** | Stahl 8 / Federstahl, verzinkt-blau

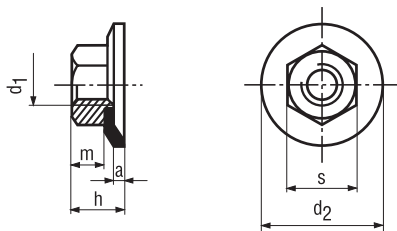

d ₁	s max.	m max.	d ₂ max.	h ~	a	
M3	5,5	2,4	10	4	0,8	□
M4	7	3,2	12	5	1	□
M5	8	4	15	6	1,2	□
M6	10	5	18	7,5	1,5	□
M8	13	6,5	23	9,7	2	□
M10	17	8	28	12	2,5	□

Änderungen vorbehalten. Das aktuelle Sortiment und die Abmessungen entnehmen Sie bitte Ihrem lokalen Bossard E-Shop.
Weitere Typen auf Anfrage.

Kombi-Sechskantmuttern mit unverliebarer Zahnscheibe

▣ **BN 1364** | Stahl 8 / Federstahl 350 HV, verzinkt-blau

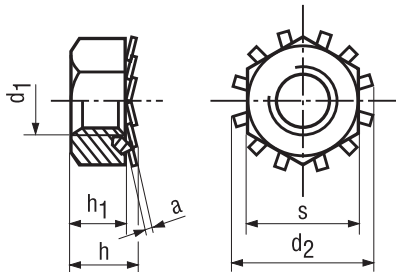

d_1	d_2 max.	h max.	h_1 max.	a	s	
M3	6,7	3,3	2,4	0,45	5,5	▣
M4	8,2	4,1	3,2	0,45	7	▣
M5	9,3	5,2	4	0,5	8	▣
M6	11,2	6,2	5	0,5	10	▣
M8	15,1	8,5	6,5	0,8	13	▣
M10	19,2	9,7	8	0,9	17	▣

Kombi-Sechskantmuttern mit unverliebarer konischer Scheibe

▣ **BN 1365** | Stahl 8 / Federstahl 420 HV, verzinkt-blau

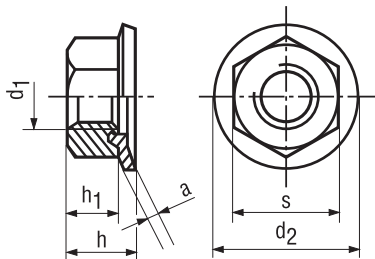

d_1	d_2 max.	h max.	h_1 max.	a	s	
M4	10	4,2	3,2	0,45-0,65	7	▣
M5	12	5,3	4	0,7 -0,9	8	▣
M6	14	6,6	5	0,9 -1,1	10	▣
M8	18	8,8	6,5	1,25-1,45	13	▣
M10	22	10,7	8	1,4 -1,7	17	▣
M12	25,5	13,8	10	2,1 -2,4	19	▣

Kombi-Hutmuttern ~DIN 1587, mit unverliebarer Spannscheibe

○ **BN 20190** | INOX A2

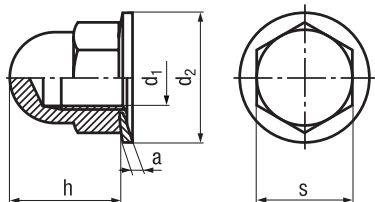

d_1	h	s	d_2	a	
M4	8	7	10	0,5	○
M5	10	8	12	0,8	○
M6	12	10	14	1	○
M8	15	13	18	1,3	○
M10	18	17	22	1,5	○

Änderungen vorbehalten. Das aktuelle Sortiment und die Abmessungen entnehmen Sie bitte Ihrem lokalen Bossard E-Shop.
Weitere Typen auf Anfrage.

Sicherungsscheiben

Sperrkantringe ~DIN 128 A

田 **BN 20193** | Federstahl mechanisch verzinkt-blau

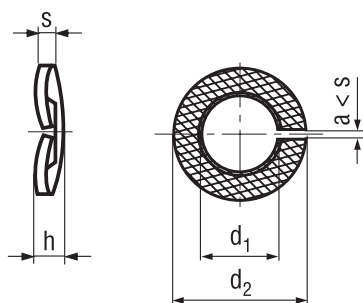

田	d ₁ min	d ₂ max.	h min.	s	
M5	5,1	9,2	1,5	1	田
M6	6,1	11,8	2	1,3	田
M8	8,1	14,8	2,45	1,6	田
M10	10,2	18,1	2,85	1,8	田
M12	12,2	21,1	3,35	2,1	田
M16	16,2	27,4	4,5	2,8	田
M20	20,2	33,6	5,1	3,2	田
M24	24,5	40	6,5	4	田

Sperrkantringe ~DIN 128 A

○ **BN 20194** | INOX 1.4310

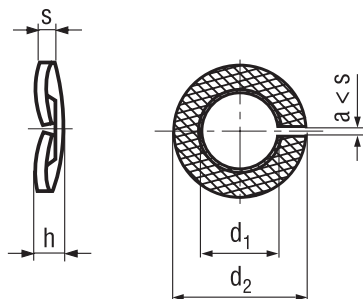

○	d ₁ min	d ₂ max.	h min.	s	
M5	5,1	9,2	1,8	1,2	○
M6	6,1	11,8	2,4	1,6	○
M8	8,1	14,8	3	2	○
M10	10,1	18	3,4	2,2	○
M12	12,1	21	3,9	2,5	○
M16	16,1	27,3	5,5	3,5	○
M20	20,2	33,6	6,3	4	○
M24	24,5	40	6,3	5	○

Änderungen vorbehalten. Das aktuelle Sortiment und die Abmessungen entnehmen Sie bitte Ihrem lokalen Bossard E-Shop.
Weitere Typen auf Anfrage.

Rippenscheiben

■ **BN 791** | Federstahl 420–510 HV, schwarz

▣ **BN 14083** | Federstahl 420–510 HV, verzinkt-blau

▤ **BN 792** | Federstahl 420–510 HV, mechanisch verzinkt-blau

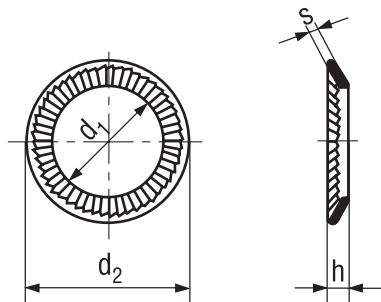

M	d ₁	d ₂	h max.	s	
M2	2,2	4	0,6	0,35	■ ▣
M2,5	2,7	4,8	0,9	0,45	■ ▣
M3	3,2	5,5	0,9	0,45	■ ▤
M3,5	3,7	6	0,9	0,45	■ ▣
M4	4,3	7	1	0,5	■ ▤
M5	5,3	8,5 / 9*	1,1	0,6	■ ▤
M6	6,4	10	1,2	0,7	■ ▤
M7	7,4	12	1,3	0,7	■ ▤
M8	8,4	13	1,4	0,8	■ ▤
M10	10,5	16	1,6	1	■ ▤
M12	13	18	1,7	1,1	■ ▤
M14	15	21 / 22*	2	1,2	■ ▤
M16	17	24	2,1	1,3	■ ▤
M18	19	27	2,3	1,5	■ ▤
M20	21	30	2,4	1,5	■ ▤
M22	23	33	2,5	1,5	■ ▤
M24	25,6	36	2,7	1,8	■ ▤
M27	28,6	39	2,9	2	■ ▤
M30	31,6	45	3,2	2	■ ▤

*nach Wahl des Herstellers

Rippenscheiben Form S

○ **BN 20041** | INOX A2

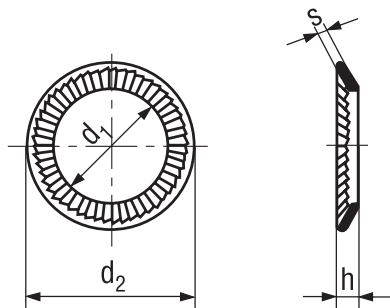

M	d ₁	d ₂	h max.	s	
M1,6	1,7	3,2	0,75	0,5	○
M2	2,2	4	0,75	0,5	○
M2,5	2,7	4,8	0,95	0,5	○
M3	3,2	5,5	0,95	0,5	○
M4	4,3	7	1,2	0,7	○
M5	5,3	9	1,2	0,7	○
M6	6,4	10	1,2	0,7	○
M8	8,4	13	1,6	1	○
M10	10,5	16	1,6	1	○
M12	13	18	1,85	1,25	○
M16	17	24	2,3	1,5	○
M20	21	30	2,8	1,8	○

Änderungen vorbehalten. Das aktuelle Sortiment und die Abmessungen entnehmen Sie bitte Ihrem lokalen Bossard E-Shop.
Weitere Typen auf Anfrage.

Sicherungsscheiben Rip-Lock®

▣ **BN 13291** | Federstahl mechanisch verzinkt dickschichtpassiviert

▣ **BN 13292** | Federstahl Zinklamellen beschichtet

○ **BN 2332** | INOX A2

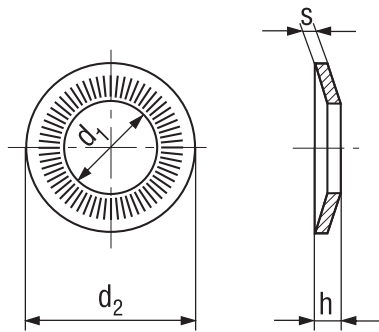

M	d ₁	d ₂	h	s		
M3	3,1	8	1	0,6	▣	○
M4	4,1	10	1,4	0,9	▣	○
M5	5,1	12	1,8	1,1	▣	○
M6	6,1	14	2,1	1,3	▣	○
M8	8,2	18	2,35	1,4	▣	○
M10	10,2	22	2,75	1,6	▣	○
M12	12,4	27	3,1	1,8	▣	○
M16	16,4	32	4,1	2,8	▣	○
M20	20,5	40	4,9	3,2	▣	○

Kontaktscheiben gezahnt Rip-Lock®



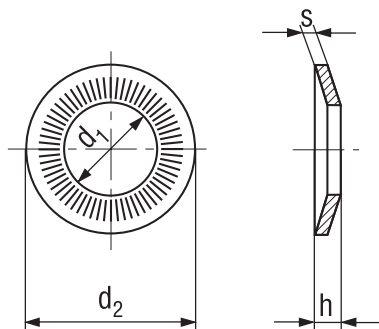



▣ **BN 20192** | Federstahl mechanisch verzinkt dickschichtpassiviert











M	d ₁ min.	d ₂	h min	s		
M3	3,1	6	0,95	0,6	▣	
M4	4,1	8	1,15	0,8	▣	
M5	5,1	10	1,5	1	▣	
M6	6,1	12	1,8	1,2	▣	
M8	8,2	16	2,4	1,4	▣	
M10	10,2	20	2,6	1,6	▣	
M12	12,4	24	2,6	1,6	▣	

Weitere Sicherungselemente

Sicherungsmuttern mit Polyamideinlage

Beschreibung	Norm	Stahl	Oberfläche	BN	Ø	INOX	BN	Ø	
Sicherungsmuttern mit Polyamideinlage									
Sechskantmuttern mit Polyamideinlage, niedrige Form	DIN 985		Kl. 6	verzinkt-blau	161	M2-M24	A2	637	M2,5-M24
			Kl. 8	verzinkt-blau	41161	M5-M48	A4	1722	M3-M20
			Kl. 10	verzinkt-blau	6866	M6-M36	Messing	1403 / 521	M3-M8
			Kl. 8	verzinkt-blau	163	M8x1-M24x2			
			Kl. 6	verzinkt-blau	165 / 166	UNC / UNF			
Sechskantmuttern mit Polyamideinlage hohe Form	DIN 982		Kl. 8	verzinkt-blau	164	M5-M24			
Sicherungsmuttern mit Flansch und Polyamideinlage	DIN 6926		Kl. 8	verzinkt-blau	6783	M5-M20			
Hutmuttern mit Polyamideinlage	DIN 986		Kl. 6	verzinkt-blau	167	M4-M16			
Dichtmuttern, selbstsichernd Seal-Lock®			Kl. 8	phosphatiert	1226	M6-M12			
Nutmuttern mit Polyamideinlage			Stahl	verzinkt-blau	1235	M10x0,75-M50x1,5			

Sicherungsschrauben

Zylinderschrauben mit Innensechskant ohne Schaft, Tuflok®-Fleck beschichtet	DIN 912		8.8	verzinkt-blau	8706	M4-M10		
Linsenschrauben mit Flansch mit Innensechskant			~10.9	schwarz	11252	M3-M12		
Zylinderschrauben mit Flansch mit Innensechskant, ohne / mit Schaft			12.9	schwarz	1392	M4-M12		
Zylinderschrauben INBUS RIPP® mit geripptem Flansch mit Innensechskant, ohne / mit Schaft			100	schwarz	3873	M5-M12		
Gewindestifte mit Innensechskant und Kegelkuppe, Tuflok®-Fleck beschichtet	DIN 913		45 H	verzinkt-blau Zinklamellen beschichtet	5210 5211	M3-M6 M8		
Sechskantschrauben ohne Schaft, Tuflok®-Fleck beschichtet	DIN 933		8.8	verzinkt-blau	5244	M5-M12		
Sechskantschrauben mit Flansch	DIN 6921		8.8	verzinkt-gelb	2846	M6-M12		
Sechskant-Sperrzahn-schrauben VERBUS-TENSILOCK®			90	schwarz	73	M5-M10		
Sechskantschrauben mit geripptem Flansch VERBUS-RIPP®			100	schwarz Zinklamellen beschichtet	2797 9727	M5-M16 M5-M16		

Änderungen vorbehalten. Das aktuelle Sortiment, sowie detaillierte Angaben, Abmessungen und Spezifikationen entnehmen Sie bitte Ihrem lokalen Bossard E-Shop. Weitere Typen auf Anfrage.

PROVEN PRODUCTIVITY – EIN VERSPRECHEN AN UNSERE KUNDEN

Die Erfolgsstrategie

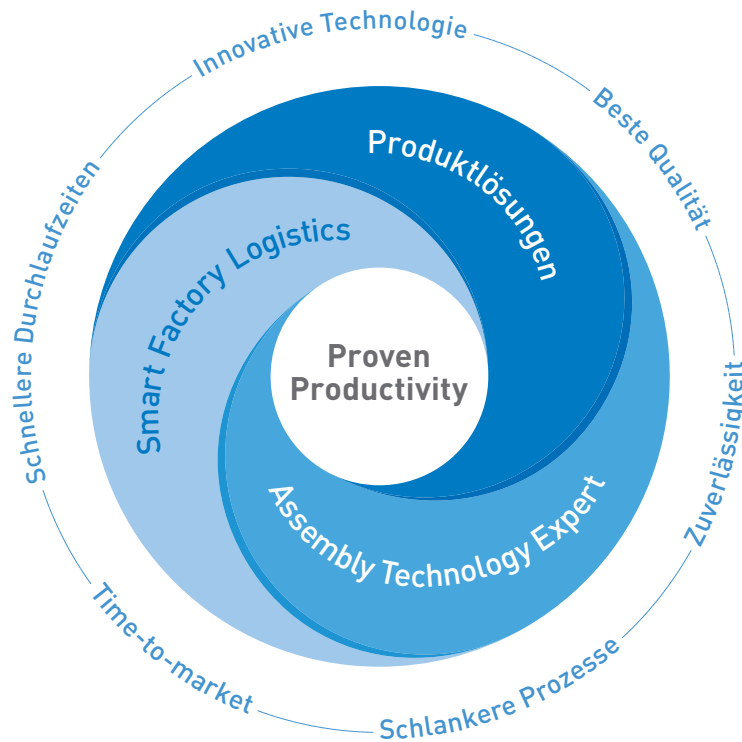

Aus der langjährigen Zusammenarbeit mit unseren Kunden wissen wir, was nachweislich und nachhaltig Wirkung erzielt. Wir haben erkannt, was es braucht, um die Wettbewerbsfähigkeit unserer Kunden zu stärken. Deshalb unterstützen wir unsere Kunden in drei strategischen Kernbereichen.

Erstens, beim Finden optimaler **Produktlösungen**, sprich bei der Evaluation und Nutzung des besten Verbindungsteils für die jeweils angedachte Funktion in den Produkten unserer Kunden.

Zweitens bieten unsere **Assembly Technology Expert Services** unseren Kunden Lösungen für alle Herausforderungen der Verbindungstechnik. Von der Entwicklung eines neuen Produkts, über die Optimierung der Montageprozesse, bis hin zur

Ausbildung unserer Kunden in der Thematik der Verbindungstechnik.

Und drittens, mit **Smart Factory Logistics**, unserer Methodik, mit intelligenten Logistiksystemen und massgeschneiderten Lösungen die Produktionen unserer Kunden «smart» und «lean» zu optimieren.

Als Versprechen an unsere Kunden verstanden, enthält «Proven Productivity» zwei Elemente: Erstens, dass es nachweislich funktioniert. Und zweitens, dass es die Produktivität und Wettbewerbsfähigkeit unserer Kunden nachhaltig und messbar verbessert.

Und für uns ist es eine Philosophie, die uns täglich motiviert, stets einen Schritt voraus zu sein.

www.bossard.com