

Innen-6rund / Torx®

Optimale Kraftübertragung



Optimale Kraftübertragung
Geringer Verschleiss
Niedrige Anpresskräfte
Kein «came-out» Effekt

Inhalt

Technische Vorteile, wirtschaftlicher Nutzen	4
Lagerprogramm	6
Schrauben	15
Autosert®	17
Torx plus®	17
Weitere Verbindungselemente für den Fassaden- und Holzbau	18

TECHNISCHE VORTEILE, WIRTSCHAFTLICHER NUTZEN

Innensechsrund ISO 10664

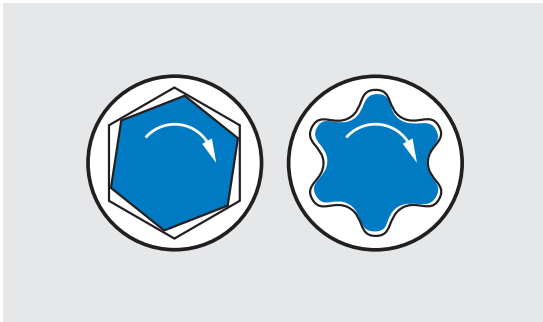

Optimale Kraftübertragung

Die Antriebskräfte werden nicht durch Kanten, sondern durch Flächen übertragen. Dadurch ergibt sich ein niedriger Werkzeugverschleiss und die Oberflächenbehandlung wird nicht in Mitleidenschaft gezogen – der Korrosionsschutz bleibt erhalten.

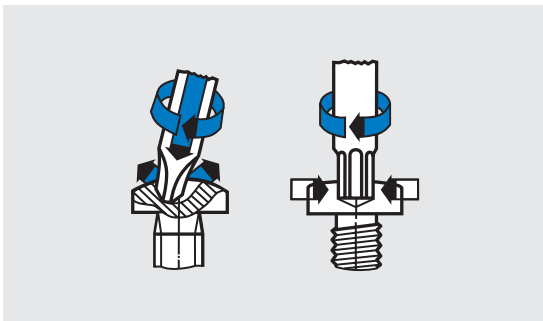

Hohe Werkzeugstandzeiten

Als Folge der optimalen Kraftübertragung erhöhen sich die Standzeiten der Schraubwerkzeuge. Das führt zu erheblichen Einsparungen, vor allem bei der Verarbeitung von kleinen Schrauben oder Gewindestiften. Der bei Kreuzschlitzantrieben typische «came-out» Effekt bleibt aus.

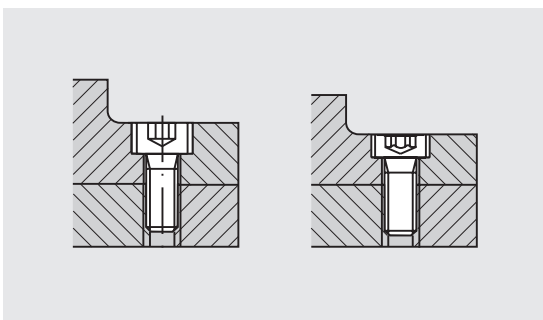

Geringer Platzbedarf

Der kleine, materialsparende Schraubenkopf benötigt wenig Platz und ist trotzdem voll belastbar.

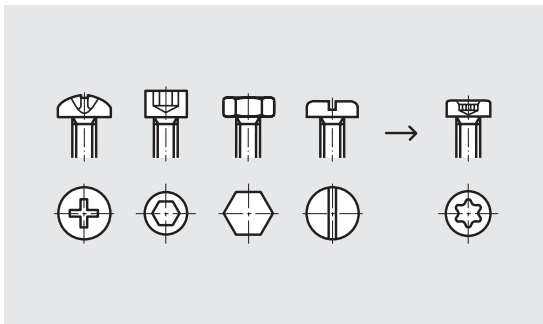

Grosses Rationalisierungspotenzial

Eine Antriebsform kann für viele verschiedene Schrauben verwendet werden. Dies gilt vor allem für den Dimensionsbereich bis M8. Das Sortiment wird gestrafft. Weniger Ausgaben für Montagewerkzeuge und geringere Lager- und Logistikkosten sind die logische Folge.

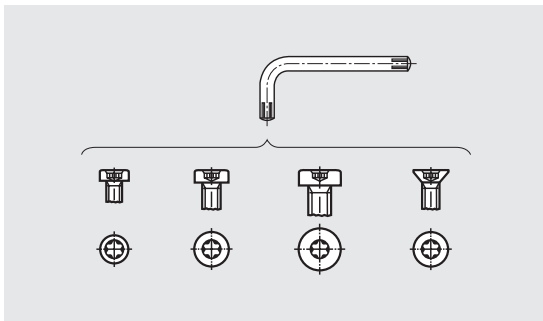

Vielseitiger Einsatz

Die optimale Kraftübertragung eröffnet neue Möglichkeiten für Sonderformen – ein Werkzeug für verschiedene Dimensionen. Probleme bei der Montage von Schrauben mit niedrigem oder mit Senkkopf gehören der Vergangenheit an.

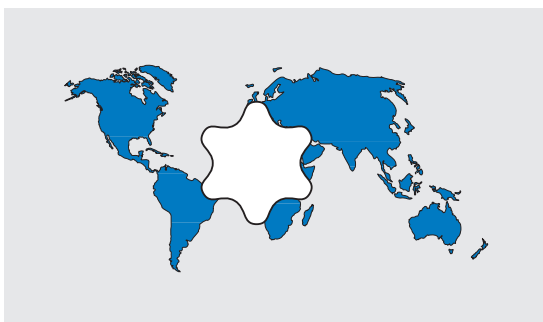

Weltweite Verwendung

Innensechsrundantriebe/Torx® haben sich weltweit durchgesetzt – in Automobilindustrie, Telekommunikation, Apparatebau und in vielen weiteren Industriezweigen.

LAGERPROGRAMM

Innensechsrund / Torx®

Zylinderschrauben mit extrem niedrigem Kopf

○ **BN 9524** | Stahl 8.8, verzinkt-blau, ○ **BN 20146** | INOX A2

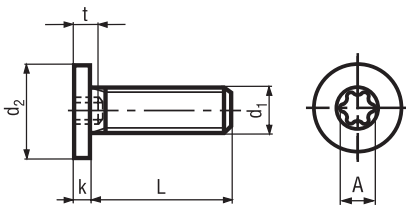

d ₁	M2	M2,5	M3	M4	M5	M6	M8	M10
d ₂	4	5	6	8	9	10	13	16
k	1,2	1,3	1,3	1,5	1,5	1,5	1,5	1,5
☉	X5	X6	X8	X10	X15	X20	X25	X30
t max.	0,9	1	1,1	1,5	1,8	2,1	2,4	2,7
A	1,5	1,8	2,4	2,8	3,4	3,9	4,5	5,6

d ₁	M2	M2,5	M3	M4	M5	M6	M8	M10
4	○	○						
5	○	○	○○	○				
6	○	○	○○	○○	○○			
8	○	○	○○	○○	○○	○○	○○	
10			○○	○○	○○	○○	○○	○
12			○	○○	○○	○○	○○	○
16			○	○	○○	○○	○○	○
20			○	○	○	○○	○○	○
25					○	○	○	○
30						○	○	○

Zylinderschrauben mit niedrigem Kopf **ISO 14580**

○ **BN 4850** | Stahl 8.8, verzinkt-blau, ○ **BN 15857** | INOX A2

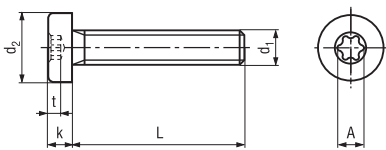

d ₁	M2	M2,5	M3	M4	M5	M6	M8
d ₂ max.	3,8	4,5	5,5	7	8,5	10	13
k max.	1,55	1,85	2,4	3,1	3,65	4,4	5,8
☉	X6	X8	X10	X20	X25	X30	X45
t max.	0,84	0,91	1,27	1,66	1,91	2,29	3,05
A	1,75	2,4	2,8	3,95	4,5	5,6	7,95

d ₁	M2	M2,5	M3	M4	M5	M6	M8
3	○	○					
4	○	○	○				
5	○	○	○○	○			
6	○	○	○○	○○	○		
8	○	○	○○	○○	○○	○○	
10	○	○	○○	○○	○○	○○	○
12	○	○	○○	○○	○○	○○	○
16	○	○	○○	○○	○○	○○	○
20			○○	○○	○○	○○	○
25			○○	○○	○○	○○	○
30			○	○○	○○	○○	○
35					○	○○	○
40					○	○○	○
45						○	
50						○	○

Änderungen vorbehalten. Das aktuelle Sortiment und die Abmessungen entnehmen Sie bitte Ihrem lokalen Bossard E-Shop.
Weitere Typen auf Anfrage.

Linsenschrauben ~ISO 7380

○ **BN 6404** | Stahl 8.8, verzinkt-blau

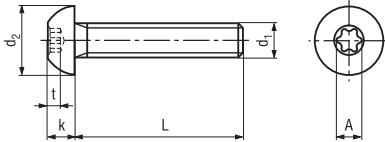

d ₁	M2	M2,5	M3	M4	M5	M6	M8
d ₂ max.	3,5	4,7	5,7	7,6	9,5	10,5	14
k max.	1,3	1,5	1,65	2,2	2,75	3,3	4,4
☉	X6	X8	X10	X20	X25	X30	X40
t max.	0,8	0,92	1	1,4	1,6	1,9	2,6
A	2	2,4	2,8	3,9	4,5	5,6	6,8

d ₁	M2	M2,5	M3	M4	M5	M6	M8
3	○						
4	○	○	○				
5	○	○	○	○			
6	○	○	○	○	○		
8	○	○	○	○	○	○	
10	○	○	○	○	○	○	○
12	○	○	○	○	○	○	○
14				○	○	○	
16		○	○	○	○	○	○
20			○	○	○	○	○
25			○	○	○	○	○
30			○	○	○	○	○
35				○		○	○
40				○	○	○	○
45					○		
50						○	○

Linsenschrauben ISO 14583

○ **BN 5687** | INOX A2, ● **BN 20038** | INOX A4

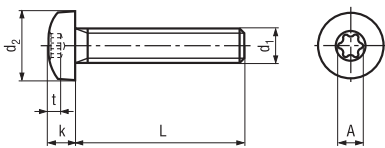

d ₁	M1,6	M2	M2,5	M3	M4	M5	M6	M8
d ₂ max.	3,2	4	5	5,6	8	9,5	12	16
k max.	1,4	1,6	2,1	2,4	3,1	3,7	4,6	6
☉	X5	X6	X8	X10	X20	X25	X30	X45
t max.	0,6	0,77	1,04	1,27	1,66	1,91	2,42	3,18
A	1,49	1,75	2,4	2,8	3,95	4,5	5,6	7,95

d ₁	M1,6	M2	M2,5	M3	M4	M5	M6	M8
3	●	○●	○●					
4	●	○●	○●	●				
5	●	○●	○●	○●				
6	●	○●	○●	○●	○●	○●		
8	●	○●	○●	○●	○●	○●	○●	
10	●	○●	○●	○●	○●	○●	○●	○
12	●	○●	○●	○●	○●	○●	○●	○
16	●	○●	○●	○●	○●	○●	○●	○
20		○●	○●	○●	○●	○●	○●	○
25			○●	○●	○●	○●	○●	○
30				○●	○●	○●	○●	○
35				○●	○●	○●	○●	○
40				○●	○●	○●	○●	○
45					○●	○●	○●	○
50					○●	○●	○●	○
60						○●	○●	○

Änderungen vorbehalten. Das aktuelle Sortiment und die Abmessungen entnehmen Sie bitte Ihrem lokalen Bossard E-Shop.
Weitere Typen auf Anfrage.

Senkschrauben ISO 14581

○ **BN 4851** | Stahl 8.8, verzinkt-blau, ○ **BN 3803** | INOX A2, ● **BN 5687** | INOX A4

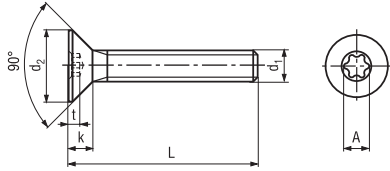

d ₁	M2	M2,5	M3	M4	M5	M6	M8
d ₂ max.	3,8	4,7	5,5	8,4	9,3	11,3	15,8
k max.	1,2	1,5	1,65	2,7	2,7	3,3	4,65
☺	X6	X8	X10	X20	X25	X30	X45
t max.	0,64	0,79	0,83	1,53	1,51	1,78	2,54
A	1,75	2,4	2,8	3,95	4,5	5,6	7,95

d ₁	M2	M2,5	M3	M4	M5	M6	M8
4	○●	○●	○●				
5	○●	○●	○●	○●			
6	○●	○●	○●	○●	○●		
8	○●	○●	○●	○●	○●	○●	
10	○●	○●	○●	○●	○●	○●	○
12	○●	○●	○●	○●	○●	○●	○●
16	○●	○●	○●	○●	○●	○●	○●
L 20		○●	○●	○●	○●	○●	○●
25			○●	○●	○●	○●	○●
30			○●	○●	○●	○●	○●
35				○●	○●	○●	○●
40				○●	○●	○●	○●
45					○●	○●	○●
50					○●	○●	○●
60						○●	

Gewindestifte mit Kegelpuppe ~DIN 913

○ **BN 11493** | Stahl 45 H, verzinkt-blau, ○ **BN 13270** | Stahl 45 H, Zinklamellen beschichtet

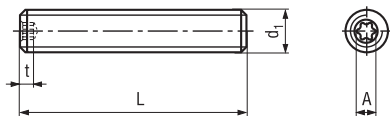

d ₁	M3	M4	M5	M6
☺	X6	X8	X10	X15
t min.	0,9	1,2	1,5	1,8
t max.	1,3	1,6	2	2,3
A	1,7	2,4	2,8	3,4

d ₁	M3	M4	M5	M6
3	○	○		
4	○	○	○	○
6	○	○	○	○
8	○	○	○	○
L 10	○	○	○	○
12		○	○	○
16			○	○
20				○

Änderungen vorbehalten. Das aktuelle Sortiment und die Abmessungen entnehmen Sie bitte Ihrem lokalen Bossard E-Shop.
Weitere Typen auf Anfrage.

Gewindestifte mit Ringschneide ~DIN 916

○ **BN 1536** | Stahl 45 H, verzinkt-blau, ○ **BN 4737** | Stahl 45 H, Zinklamellen beschichtet

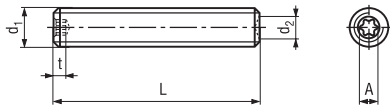

d ₁	M3	M4	M5	M6
d ₂	1,15-1,4	1,75-2	2,25-2,5	2,75-3
⊙	X6	X8	X10	X15
t	min. 0,9	1,2	2	1,8
	max. 1,3	1,6	2	2,3
A	1,7	2,4	2,8	3,4

d ₁	M3	M4	M5	M6
3	○	○		
4	○	○	○	○
6	○	○	○	○
8	○	○	○	○
10	○	○	○	○
12		○	○	○
16			○	○
20				○

Linsenschrauben eco-fix®

○ **BN 5128** | Stahl 4.8, verzinkt-blau, ○ **BN 10649** | INOX A2

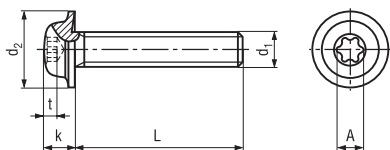

d ₁	M2,5	M3	M4	M5	M6
d ₂ max.	6,5	8	10	12	14
k max.	2,3	2,7	3,4	4,2	4,9
⊙	X8	X10	X20	X25	X30
t	min. 0,8	1	1,3	1,5	1,9
	max. 1	1,3	1,7	1,9	2,3
A	2,4	2,8	3,9	4,5	5,6

d ₁	M2,5	M3	M4	M5	M6
3	○				
4	○○	○			
5	○○	○	○		
6	○○	○○	○○	○	
8	○○	○○	○○	○○	○
10	○○	○○	○○	○○	○
12	○○	○○	○○	○○	○○
16	○	○	○○	○○	○○
20	○	○	○○	○○	○○
25		○	○	○○	○○
30		○	○	○	○○

Änderungen vorbehalten. Das aktuelle Sortiment und die Abmessungen entnehmen Sie bitte Ihrem lokalen Bossard E-Shop.
Weitere Typen auf Anfrage.

Gewindefurchende Linsenschrauben Kopf ~DIN 7985

Mit metrischem Gewinde Trilobular

○ **BN 13916** | Stahl einsatzgehärtet, verzinkt-blau, mit Gleitschicht, ○ **BN 5653** | INOX A2 mit Gleitschicht

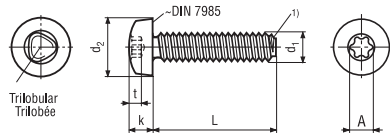

d ₁	M2	M2,5	M3	M4	M5	M6	M8
d ₂ max.	4	5	6	8	10	12	16
k max.	1,72	2,12	2,52	3,25	3,95	4,75	6,15
⊙	X6	X8	X10	X20	X25	X30	X40
t max.	0,8	1,2	1,3	1,8	2	2,4	3,3
A	1,8	2,4	2,8	3,9	4,5	5,6	6,8

d ₁	M2	M2,5	M3	M4	M5	M6	M8
3	○						
4	○	○○					
5	○	○○	○○				
6	○	○○	○○	○○			
8	○	○○	○○	○○	○○		
10	○	○○	○○	○○	○○	○○	
L 12	○	○○	○○	○○	○○	○○	
16		○	○○	○○	○○	○○	○
20		○	○○	○○	○○	○○	○
25			○	○○	○○	○○	○
30			○	○○	○○	○○	○
35				○	○	○	○
40				○	○	○	○

¹⁾ konisches Ende max. 4P

Gewindefurchende Senkschrauben DIN 7500 Kopf ~DIN 965

Mit metrischem Gewinde Trilobular

○ **BN 11288** | Stahl einsatzgehärtet, verzinkt-blau, mit Gleitschicht, ○ **BN 13278** | INOX A2 mit Gleitschicht

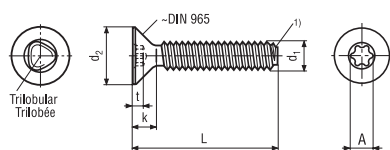

d ₁	M2	M2,5	M3	M4	M5	M6	M8
d ₂ max.	3,8	4,7	5,6	8,4	9,3	11,3	14,5
k max.	1,2	1,5	1,65	2,2	2,5	3	4
⊙	X6	X8	X10	X20	X25	X30	X40
t max.	0,7	1	1	1,5	1,5	1,9	3,3
A	1,8	2,4	2,8	3,9	4,5	5,6	6,8

d ₁	M2	M2,5	M3	M4	M5	M6	M8
3	○						
4	○	○					
5	○	○○					
6	○	○○	○○				
8	○	○○	○○	○○	○		
10	○	○○	○○	○○	○○	○○	
L 12	○	○○	○○	○○	○○	○○	○
16		○	○○	○○	○○	○○	○
20			○○	○○	○○	○○	○
25			○	○○	○○	○○	○
30				○○	○○	○○	○
35							○
40							○

¹⁾ konisches Ende max. 4P

Änderungen vorbehalten. Das aktuelle Sortiment und die Abmessungen entnehmen Sie bitte Ihrem lokalen Bossard E-Shop. Weitere Typen auf Anfrage.

Gewindefurchende Linsenschrauben DIN 7500 Kopf ~DIN 7985

Mit metrischem Gewinde Trilobular

○ **BN 14551** | Stahl einsatzgehärtet, verzinkt-blau, mit Gleitschicht, mit Innensechsrund und Schlitz

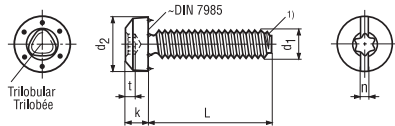

d ₁	M3	M4
d ₂ max.	6	8
k max.	2,52	3,25
n	0,6	1
⊕	X10	X20
t max.	1,2	1,9

d ₁	M3	M4
5	○	
6	○	○
8	○	○
L		○
10		○
12		○
16	○	

¹⁾ konisches Ende max. 4P

Gewindefurchende Linsenschrauben SHEETtracs WN 5251

○ **BN 20191** | Stahl einsatzgehärtet, verzinkt-blau

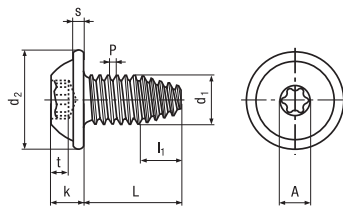

d	30	35	40	50	60
d ₁	3	3,5	4	5	6
P [M]	0,5	0,6	0,7	0,8	1
l ₁ max.	3,9	4,6	5	5,9	7,1
d ₂	7,5	9	10	11,5	14,5
s	0,6	0,7	1	1,3	1,5
k	2,25	2,5	3	3,6	4,4
⊕	T10	T15	T20	T25	T30
A~	2,8	3,35	3,95	4,5	5,6
t	min. 1	1,1	1,25	1,6v	2
t	max. 1,3	1,4	1,7	2	2,4

d	30	35	40	50	60
6	○				
8	○	○	○		
10	○	○	○	○	
L	○	○	○	○	○
12		○	○	○	○
14		○	○	○	○
16			○	○	○
20				○	○
25					○

Änderungen vorbehalten. Das aktuelle Sortiment und die Abmessungen entnehmen Sie bitte Ihrem lokalen Bossard E-Shop.
Weitere Typen auf Anfrage.

Linsen-Blechschauben mit Spitze Form C ISO 14585

○ **BN 13274** | Stahl einsatzgehärtet verzinkt-blau, ○ **BN 9995** | INOX A2

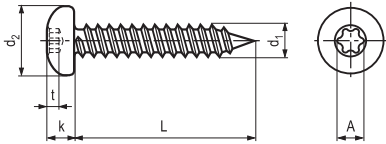

d ₁	ST2,2	ST2,9	ST3,5	ST3,9	ST4,2	ST4,8	ST5,5	ST6,3
d ₂ max.	4,2	5,6	7	7,5	8	9,5	11	12
k max.	1,8	2,4	2,6	2,8	3,1	3,7	4	4,6
☉	X6	X10	X15	X15	X20	X25	X25	X30
t max.	0,8	1,27	1,4	1,4	1,8	2,03	2,03	2,42
A	1,8	2,8	3,35	3,5	3,35	4,5	4,5	5,6

d ₁	ST2,2	ST2,9	ST3,5	ST3,9	ST4,2	ST4,8	ST5,5	ST6,3
4,5	○	○						
6,5	○	○○	○○					
9,5	○	○○	○○	○○	○○	○○		
13	○	○○	○○	○○	○○	○○	○○	○○
16	○	○○	○○	○○	○○	○○	○○	○○
19		○○	○○	○○	○○	○○	○○	○○
L 22		○○	○○	○○	○○	○○	○○	○○
25		○○	○○	○○	○○	○○	○○	○○
32		○	○○	○○	○○	○○	○○	○○
38			○	○	○○	○○	○○	○○
45					○	○	○○	○○
50						○	○○	○○
60							○	○

Senk-Blechschauben mit Spitze Form C ISO 14586

○ **BN 11255** | Stahl einsatzgehärtet, verzinkt-blau, ○ **BN 15856** | INOX A2

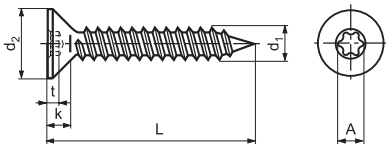

d ₁	ST2,2	ST2,9	ST3,5	ST3,9	ST4,2	ST4,8	ST5,5	ST6,3
d ₂ max.	4,3	5,5	7,3	7,5	8,4	9,3	10,3	11,3
k max.	1,3	1,7	2,35	2,55	2,6	2,8	3	3,15
☉	X6	X10	X15	X15	X20	X25	X25	X30
t max.	0,8	0,91	1,3	1,4	1,58	1,78	2,03	2,42
A	1,8	2,8	3,35	3,35	3,95	4,5	4,5	5,6

d ₁	ST2,2	ST2,9	ST3,5	ST3,9	ST4,2	ST4,8	ST5,5	ST6,3
4,5	○							
6,5	○	○○						
9,5	○	○○	○○	○○	○			
13	○	○○	○○	○○	○○	○○	○○	○
16	○	○○	○○	○○	○○	○○	○○	○○
19		○○	○○	○○	○○	○○	○○	○○
L 22		○○	○○	○○	○○	○○	○○	○○
25		○○	○○	○○	○○	○○	○○	○○
32		○○	○○	○○	○○	○○	○○	○○
38			○○	○○	○○	○○	○○	○○
45				○○	○○	○○	○○	○○
50					○○	○○	○○	○○
60						○	○	○

Änderungen vorbehalten. Das aktuelle Sortiment und die Abmessungen entnehmen Sie bitte Ihrem lokalen Bossard E-Shop.
Weitere Typen auf Anfrage.

PT®-Schrauben Linsenkopf Torx plus® / Autosert® WN 1452

○ **BN 13265** | Stahl vergütet, verzinkt-blau

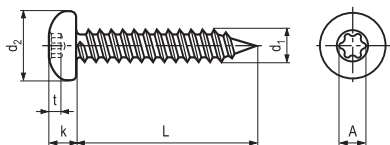

Nenn-Ø	K20	K22	K25	K30	K35	K40
d ₁	2	2,2	2,5	3	3,5	4
d ₂	3,6	4	4,2	5,6	6,9	7,5
k	1,5	1,4	1,6	2,1	2,3	2,6
⊙	6 IP	6 IP	8 IP	10 IP	15 IP	20 IP
t	min. 0,65	0,65	0,7	1	1,1	1,3
	max. 0,8	0,8	0,9	1,3	1,4	1,65
A	1,75	1,75	2,4	2,8	3,35	3,95

d ₁	K20	K22	K25	K30	K35	K40
5	○	○				
6	○	○	○	○		
8	○	○	○	○	○	○
10	○	○	○	○	○	○
L 12		○	○	○	○	○
16		○	○	○	○	○
20					○	○
25					○	○
30					○	○

PT®-Schrauben Senkkopf Torx plus® / Autosert® WN 1423

○ **BN 11308** | Stahl vergütet, verzinkt-blau

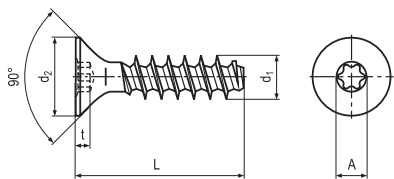

Nenn-Ø	K22	K25	K30	K35
d ₁	2,2	2,5	3	3,5
d ₂	3,8	4,7	5,5	7,3
⊙	6 IP	8 IP	8 IP	15 IP
t	min. 0,65	0,7	0,85	0,95
	max. 0,8	0,9	1,1	1,2
A	1,75	2,4	2,4	3,35

d ₁	K22	K25	K30	K35
6	○	○		
8	○	○	○	
L 10	○	○	○	○
12		○	○	○
16			○	○

Änderungen vorbehalten. Das aktuelle Sortiment und die Abmessungen entnehmen Sie bitte Ihrem lokalen Bossard E-Shop.
Weitere Typen auf Anfrage.

Delta PT®-Schrauben Linsenkopf Torx plus® / Autosert® WN 5451 mit angepresster Scheibe

○ BN 20040 | Stahl vergütet, verzinkt-blau, ○ BN 20165 | INOX A2

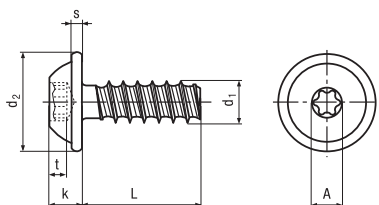

Nenn-Ø	22	25	30	35	40	50	60
d ₁	2,2	2,5	3	3,5	4	5	6
d ₂	5	5,5	6,5	7,5	9	11	13,5
k	1,6	1,9	2,3	2,7	3,1	3,5	4,2
s	0,6	0,7	0,8	0,9	1	1,2	1,4
☉	6 IP	8 IP	10 IP	15 IP	20 IP	25 IP	30 IP
t	min.	0,65	0,8	1	1,1	1,4	1,5
	max.	0,85	1	1,3	1,5	1,8	1,9
A	1,75	2,4	2,8	3,35	3,95	4,5	5,6

Nenn-Ø	22	25	30	35	40	50	60
5	○						
6	○	○					
8	○	○○	○○	○			
10	○	○○	○○	○	○○		
12		○○	○○	○	○○	○	
14			○○	○	○○	○	○
L			○○	○	○○	○	○
16			○○	○	○○	○	○
18			○		○	○	○
20			○○	○	○○	○	○○
25			○○	○	○○	○	○
30						○	○
35							○○

Delta PT®-Schrauben Linsenkopf Torx plus® / Autosert® WN 5452

○ BN 20166 | INOX A2

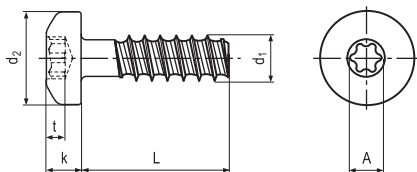

Nenn-Ø	25	30	35	40	50
d ₁	2,5	3	3,5	4	5
d ₂	4,4	5,3	6,1	7	8,8
k	1,9	2,3	2,7	3,1	3,5
☉	8 IP	10 IP	15 IP	20 IP	25 IP
t	min.	0,8	1	1,1	1,4
	max.	1	1,3	1,5	1,8
A	2,4	2,8	3,35	3,95	4,5

Nenn-Ø	25	30	35	40	50
8	○	○	○		
10	○	○	○	○	
12	○	○	○	○	
L		○	○	○	
14		○	○	○	
16		○	○	○	
20		○	○	○	○
25		○	○	○	

Änderungen vorbehalten. Das aktuelle Sortiment und die Abmessungen entnehmen Sie bitte Ihrem lokalen Bossard E-Shop.
Weitere Typen auf Anfrage.

Schraubendreher-Einsätze ¼" für Schrauben mit Innensechsrund (Torx®)



○ **BN 31518** | Stahl vergütet, blank,
Länge 25 mm, kurze Ausführung

Größen

X5	○
X6	○
X8	○
X10	○
X15	○
X20	○
X25	○
X30	○
X40	○
X45	○
X50	○

Schraubendreher-Einsätze ¼" für Schrauben mit Innensechsrund (Torx plus®)



○ **BN 15096** | Stahl vergütet, blank,
Länge 25 mm, kurze Ausführung

Größen

6 IP	○
8 IP	○
10 IP	○
15 IP	○
20 IP	○
25 IP	○
30 IP	○

Schraubendreher-Einsätze ¼"

Sortiment für Schrauben mit Innensechsrund (Torx®)

○ **BN 20007** | Stahl vergütet, blank,
Länge 25 mm, kurze Ausführung
Inhalt: 1 Kupplungsschaft und je 1 Bit

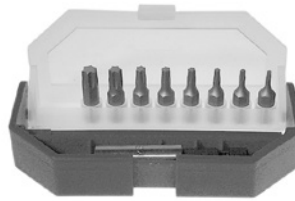

Größen

X6	○
X8	○
X10	○
X15	○
X20	○
X25	○
X30	○
X40	○

Stiftschlüssel für Schrauben mit Innensechsrund

○ **BN 14056** | Stahl vergütet, schwarz



Größen

X6	○
X8	○
X10	○
X15	○
X20	○
X25	○
X30	○
X40	○
X45	○

Änderungen vorbehalten. Das aktuelle Sortiment und die Abmessungen entnehmen Sie bitte Ihrem lokalen Bossard E-Shop.
Weitere Typen auf Anfrage.

Autosert®

Autosert® wurde speziell entwickelt für automatisierte Montagen. Autosert® vereinfacht den Eingriff des Schraubers in den Schraubenantrieb. Dies geschieht durch eine in Rotationsrichtung auf den Flügeln des Angriffs eingebrachte Rampe, die das Hineingleiten des Werkzeugs – insbesondere bei ständig rotierenden Bits – erleichtert.

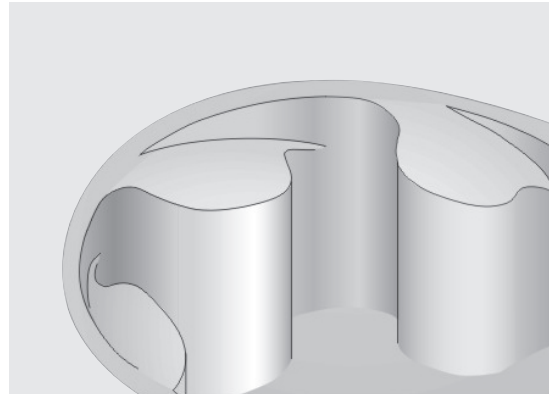





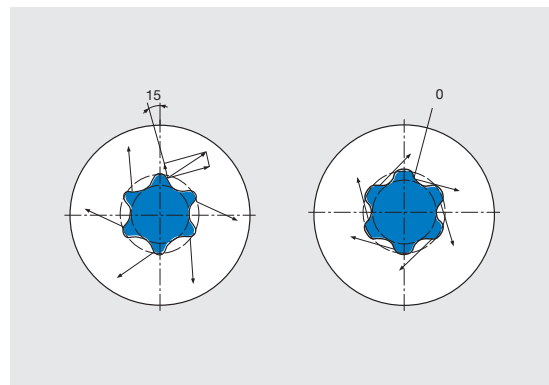

Torx plus®

Der Innensechsrund ISO10664 (Torx®) ist über Radien definiert, der Torx plus® über Ellipsen. Der tatsächliche Kraftangriffswinkel reduziert sich von 15° auf 0°. Die eingesetzte Kraft wird ganz zum Drehen der Schraube verwendet. Die Vorteile der Torx plus® Geometrie erschliessen sich dem Anwender bei der Verwendung der dazu passenden Bits (BN 15096). Innensechsrund-Werkzeuge (Torx®) sind mit dem Schraubenantrieb Torx plus® kompatibel.

- bis zu 4-fach erhöhte Standzeit der Schraubersbits.
- die erhöhte Schraubersbit-Festigkeit ermöglicht ein höheres Drehmoment auch beim späteren Lösen der Schraube.

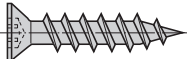
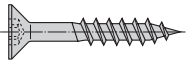
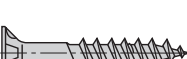
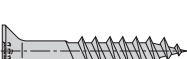
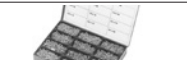
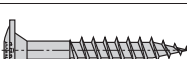
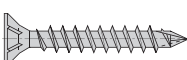
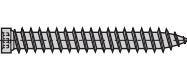
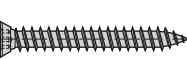

Weitere Verbindungselemente für den Fassaden- und Holzbau

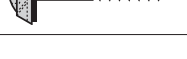
Beschreibung	Norm		Stahl	Oberfläche	BN	Ø	INOX	BN	Ø
Verschraubung mit Holz									
Pan-Head Spanplatten-schrauben mit Vollgewinde	Spax®-S		einsatz-gehärtet	verzinkt-gelb mit Gleitschicht	14340	3,5-6			
Senk-Spanplattenschrauben mit Standardgewinde	Spax®		einsatz-gehärtet	verzinkt-gelb mit Gleitschicht	14073	3-5			
				verzinkt-blau mit Gleitschicht	20183	3-6			
Senk-Spanplattenschrauben mit Vollgewinde							A2	50034	3-4
Senk-Spanplattenschrauben mit Teilgewinde							A2	50035	3-8
Senk-Spanplattenschrauben mit Teilgewinde	Spax®						A2 mit Gleitschicht	15002	3,5-6
Senk-Spanplattenschrauben mit Teilgewinde (Fräsrippen ab Ø 4)	Spax®		einsatz-gehärtet	verzinkt-gelb mit Gleitschicht	6952	3-12			
				verzinkt-blau mit Gleitschicht	20184	3-6			
Senk-Spanplatten-Sortiment mit Teilgewinde	Spax®-S		einsatz-gehärtet	verzinkt-gelb mit Gleitschicht	14306	3,5-6			
Tellerkopf Spanplatten-schrauben mit Teilgewinde	Spax®		einsatz-gehärtet	verzinkt-gelb mit Gleitschicht	20035	8-10			
Senk-Spanplattenschrauben mit CUT-Spitze und Fräsrippen	Spax®-S		einsatz-gehärtet	verzinkt-gelb mit Gleitschicht	20161	8-12	A2 mit Gleitschicht	20036	4,5-5
Rahmenanker mit Zylinderkopf	Spax®-RA		einsatz-gehärtet	verzinkt-gelb	15929	7,5			
				verzinkt-blau	20216				
Rahmenanker mit Flach-Senkkopf	Spax®-RA		einsatz-gehärtet	verzinkt-gelb	15930	7,5			
				verzinkt-blau	20217				
Holz-Bohrschrauben mit Fräsrippen			einsatz-gehärtet	verzinkt-blau mit Gleitschicht	50150	4			
Holz-Bohrschrauben mit Fräsrippen und Kopf weiss beschichtet RAL 9010			einsatz-gehärtet	verzinkt-blau mit Gleitschicht	50151	4			
Fassadenschrauben									
Linsenk-Fassadenschrauben Torx® und Schlitz, Cuvette und Dichtscheibe Neopren							A2	54420	4,5-5
							A2 verkupfert	54421	4,5-5
Fassadenschrauben mit Innensechsrund und Schlitz, vormontiert Dübel und Dichtscheibe							A2	54422	4,5
							A2 verkupfert	54423	4,5

Detallierte Angaben, Abmessungen und Spezifikationen siehe Schrauben-Katalog oder beachten Sie unsere Homepage.

PROVEN PRODUCTIVITY – EIN VERSPRECHEN AN UNSERE KUNDEN

Die Erfolgsstrategie

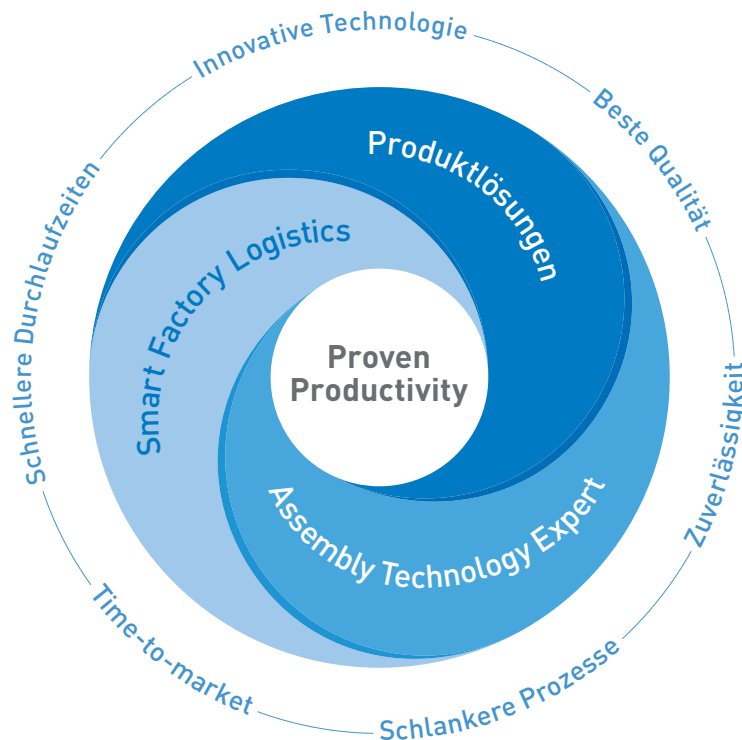

Aus der langjährigen Zusammenarbeit mit unseren Kunden wissen wir, was nachweislich und nachhaltig Wirkung erzielt. Wir haben erkannt, was es braucht, um die Wettbewerbsfähigkeit unserer Kunden zu stärken. Deshalb unterstützen wir unsere Kunden in drei strategischen Kernbereichen.

Erstens, beim Finden optimaler **Produktlösungen**, sprich bei der Evaluation und Nutzung des besten Verbindungsteils für die jeweils angedachte Funktion in den Produkten unserer Kunden.

Zweitens bieten unsere **Assembly Technology Expert Services** unseren Kunden Lösungen für alle Herausforderungen der Verbindungstechnik. Von der Entwicklung eines neuen Produkts, über die Optimierung der Montageprozesse, bis hin zur

Ausbildung unserer Kunden in der Thematik der Verbindungstechnik.

Und drittens, mit **Smart Factory Logistics**, unserer Methodik, mit intelligenten Logistiksystemen und massgeschneiderten Lösungen die Produktionen unserer Kunden «smart» und «lean» zu optimieren.

Als Versprechen an unsere Kunden verstanden, enthält «Proven Productivity» zwei Elemente: Erstens, dass es nachweislich funktioniert. Und zweitens, dass es die Produktivität und Wettbewerbsfähigkeit unserer Kunden nachhaltig und messbar verbessert.

Und für uns ist es eine Philosophie, die uns täglich motiviert, stets einen Schritt voraus zu sein.

www.bossard.com